

inno. RT101/102 Truck Stay Set Instruction Manual

Thank you for purchasing this INNO product.

- Please read through this manual thoroughly before use, and make sure that you follow all of the instructions carefully.
- After reading this instruction manual, store it in a safe place for future reference.
- If you have any questions regarding this product, please contact the service center shown at the bottom of the page.

Warning

Parts or loaded items falling from the rack can cause serious accidents, involving passers by or other cars, which may lead to serious injury or death.

- Before using this product, check the vehicle compatibility table to make sure it is compatible with your vehicle.
- Before using this product, check the type of objects that can be loaded and maximum load weights according to the type of vehicle.
- Before driving, make sure that the bolts are not loose.
- Do not attempt to modify the carrier system.
- Do not use crossbars and loading items that exceed the width of the vehicle.
- This product is not for off-road use

Caution

There is risk of injury, or damage to the rack, vehicle, or loaded items.

- Install the front and rear crossbars with a distance between them more than 70 cm. (27.50 inch)
- Always drive safely.
- Do not use automatic car washes.
- Load evenly.
- Require a round bar adaptor when using INNO attachments on round crossbars.
- Remove the bed liner when it interrupts the installation of the carrier.
- Maximum load of this carrier is 110 lbs (50kg) or 2 bikes.

Product Contents

① Main unit : 4

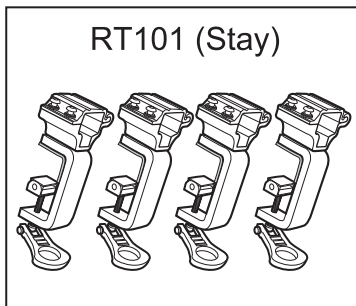

RT101 (Stay)

For standard

or

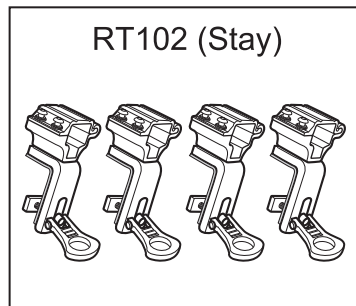

RT102 (Stay)

For C-channel

② Plate : 4

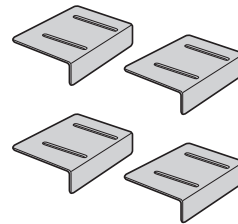

③ Hex wrench: 1



④ Instruction manual (this manual) : 1



Installation Procedure

1 Clean the side rails of the truck bed where product is to be installed.

2 Place the plate on the mounting position.

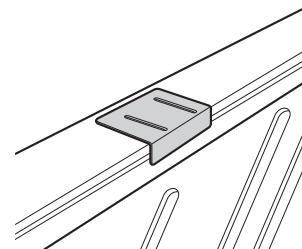

Installation Procedure

For standard truck / RT101

- Loosen the eye bolt 1/2 way to allow the clamp to slip over the truck bed rail.
- Determine the best position to install the clamp along the rail of the truck bed and place plates in order not to interrupt the loading items to cab and gate.

⚠ Caution

Install the front and rear bars with a distance between them more than 70 cm. (27.50 inch)

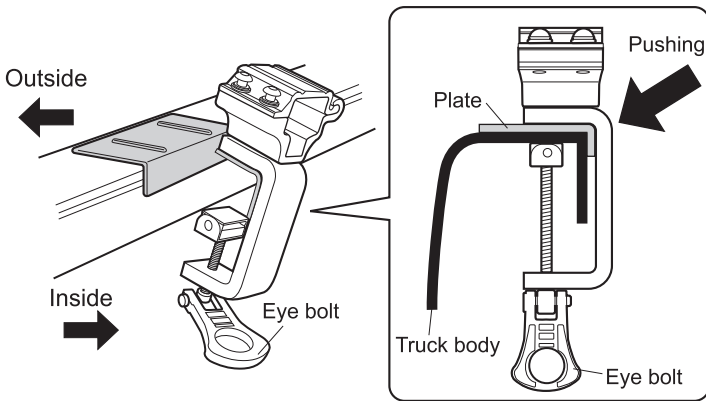

- After placing the clamps over the rail of the truck bed and over the plate, tighten the eye bolt while pushing the clamp against the side wall of the truck bed making sure eye bolts are firmly tightened. (fig.1)

- Untighten the hex bolts on the cap. (fig.2)

- Open the cap and place the crossbars on the top of the clamp evenly. Making sure the stays are parallel to each other. (fig.3)

Note

The 8 grooves on the cross bar face upwards.

- Close the cap, tighten the hex bolts until the spring washer is flat and then turn hex bolt another 1/2 turn by the provided wrench. And attach the end cap that comes with the crossbar. (fig.4)

For C-channel truck / RT102

- Loosen the eye bolt 1/2 way to allow the square plate to slide into the C-channel rail.
- Determine the best position to install the clamps and plates along the C-channel rail in order not to interrupt the loading of items to cab and gate. When the square plate doesn't slide due to interior mounting bolt inside the C-channel, the square plate needs to be removed from the eye bolt.

⚠ Caution

Install the front and rear bars with a distance between them more than 70 cm. (27.50 inch)

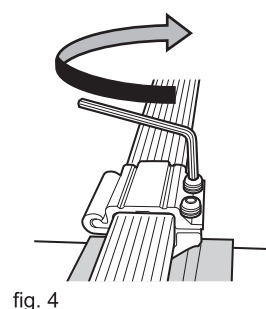
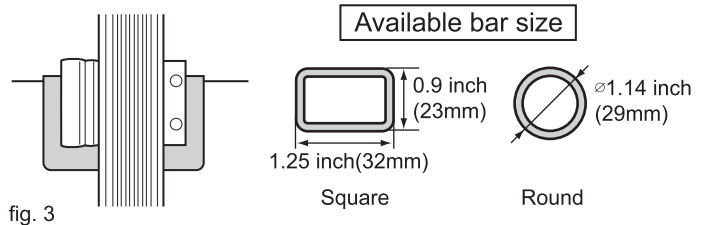
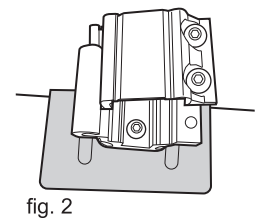
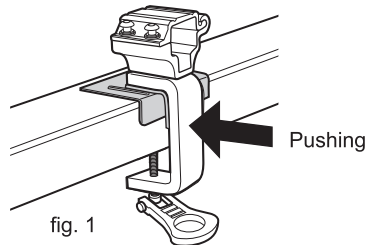
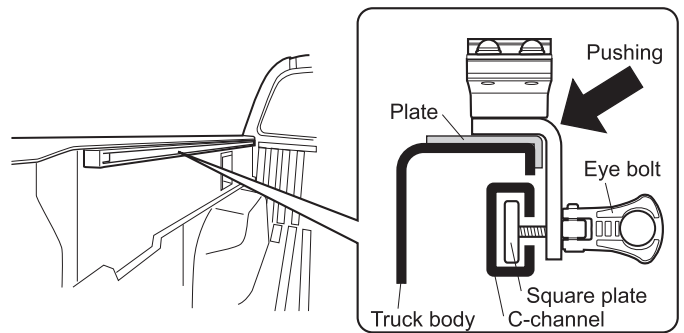

Installation Procedure

- 9** When installing attachments begin 2 inches from the stay and not from the center of the cross bar to avoid bowing (fig. 5)

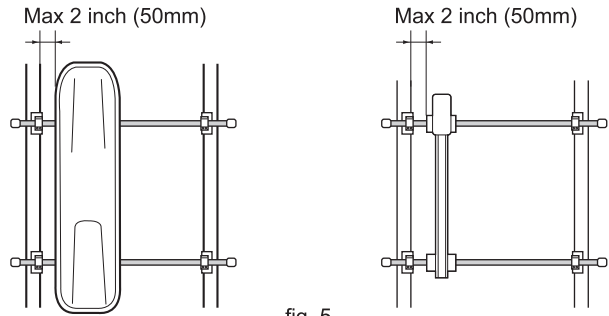
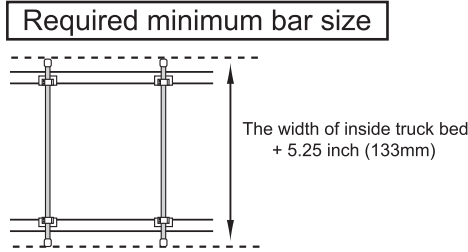

fig. 5

⚠ Caution

The space between the front and rear crossbars must be greater than 70 cm. (27.50 inch) Please make sure you follow instruction for installing attachment correctly.

- Load evenly.
- Do not use crossbars and loading items that exceed the width of the vehicle.
- Require the optional round bar adaptor for INNO attachments, when they are used on round crossbars.

📖 Note

The 8 grooves on the cross bar face upwards.

Removal Procedure

- 1** Remove the end cap.
- 2** Remove the cross bar from the clamp.
- 3** Loosen the eye bolts, and remove the clamps from the rail of the truck.

Checks before driving

⚠ Warning

Before driving, check front, rear, left and right stays and bars for looseness, and the eye bolt (4 locations) for looseness, if any of them are loose, re-tighten them.



Daily Maintenance

- Wash off dirt and mud with water.
- Wipe off dirt with a damp wet towel.
- Allow it to dry in the shade.

⚠ Caution

- Do not use solvents such as thinner etc.
- Do not lubricate screws or bolts.



Checks before driving

● Part inspection

Clean the product, and inspect each of the parts for abnormalities. If you discover any deformed or damaged or damaged parts, discontinue use immediately and replace the parts.

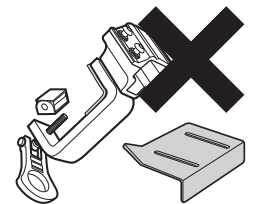

● Storage

Store in a dry place indoors, out of direct sunlight.

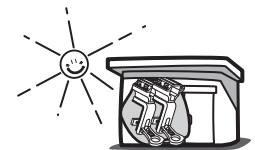

Contact Information

If you have any complaints, requests or comments, please contact us at the service center listed below. Car Mate USA shall not be held liable for any accidents or incidental losses arising from improper installation or use, nor for those arising from installation or use after the customer has made any modifications to the system's original configuration or specifications.

inno. RT101/102 Jeu d'étais pour camion Manuel d'instructions

Merci d'avoir acheté ce produit INNO.

- Veuillez lire attentivement ce manuel avant utilisation et assurez-vous de suivre toutes les instructions avec précision.
- Après avoir lu ce manuel d'instructions, rangez-le dans un endroit sûr pour référence future.
- Si vous avez des questions concernant ce produit, veuillez contacter le centre de service indiqué en bas de la page.

⚠ Prévenir

Des pièces ou des bagages tombant du support peuvent provoquer des accidents graves à des passants ou à d'autres voitures et entraîner des blessures graves ou la mort.

- Avant d'utiliser ce produit, vérifiez le tableau de compatibilité des véhicules afin de vous assurer que votre véhicule est compatible.
- Avant d'utiliser ce produit, vérifiez le type d'objet que vous pouvez charger et le poids de chargement maximal en fonction du type de véhicule.
- Avant de conduire, vérifiez que les boulons ne sont pas mal serrés.
- N'essayez pas de modifier le système de transport.
- N'utilisez pas de barres transversales ni de bagages qui excèdent la largeur du véhicule.
- Ce produit n'est pas conçu pour un usage tout-terrain.

⚠ MISE EN GARDE

Des risques de blessure sont possibles, ainsi que des risques de dommage au support, au véhicule ou aux bagages.

- Installez les barres transversales avant et arrière en les séparant d'au moins 27,50 pouces (70 cm).
- Conduisez toujours prudemment.
- N'utilisez pas de poste de lavage automatique.
- Chargez de manière uniforme.
- Nécessite un adaptateur de barre circulaire lors de l'utilisation de fixations INNO sur des barres transversales circulaires.
- Retirez le tapis de caisse lorsqu'il empêche l'installation du système de transport.
- La charge maximale de ce système de transport est de 110 lb (50 kg) ou de 2 vélos.

Contenu du produit

① Élément principal : 4

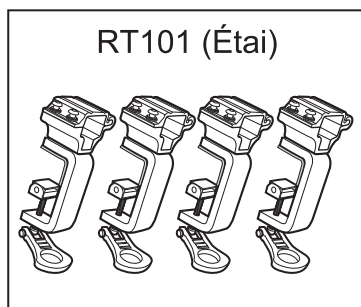

RT101 (Étai)

Pour standard

ou

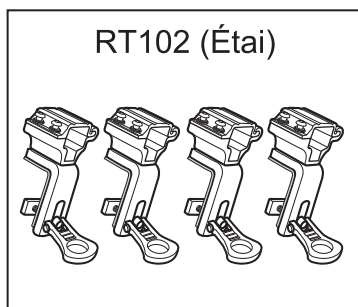

RT102 (Étai)

Pour profil en C

② Plaque : 4

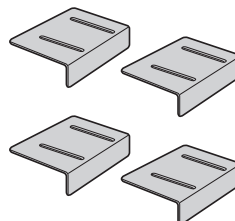

③ Clé hexagonale : 1



④ Manuel d'instructions (la présente documentation) : 1



Procédure d'installation

1 Nettoyez les rails latéraux de la plate-forme où le produit est installé.

2 Placez la plaque en position de montage.

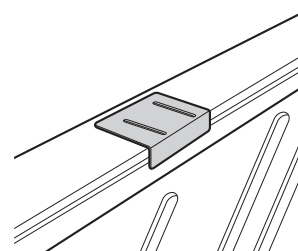

Pour camion standard / RT101

- 3 Desserrez le boulon à œil jusqu'à mi-course afin de permettre à la fixation de glisser sur le rail de la plate-forme.
- 4 Déterminez la meilleure position d'installation de la fixation sur le rail de la plate-forme et placez les plaques de manière qu'elles ne bloquent pas le chargement des éléments dans la camionnette ou le hayon.

⚠ MISE EN GARDE

Installez les barres transversales avant et arrière avec en les séparant d'au moins 27,50 pouces (70 cm).

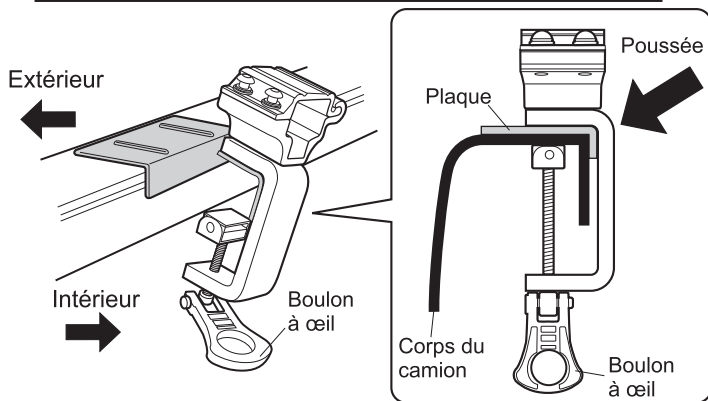

- 5 Après avoir placé les fixations sur le rail de la plate-forme et sur la plaque, serrez le boulon à œil tout en poussant la fixation contre la paroi latérale de la plate-forme et en vérifiant que les boulons à œil sont fermement serrés. (fig.1)

- 6 Desserrez les boulons hexagonaux de l'embout. (fig.2)

- 7 Ouvrez l'embout et placez de manière égale les barres transversales en haut des fixations. Vérifiez que les étais sont parallèles. (fig.3)

Remarque

Les 8 rainures situées sur la barre transversale doivent être tournées vers le haut.

- 8 Refermez l'embout, serrez les boulons hexagonaux jusqu'à ce que la rondelle de ressort soit plate, puis serrez le boulon hexagonal d'un demi-tour supplémentaire à l'aide de la clé fournie. Et fixez l'embout fourni avec la barre latérale. (fig.4)

Pour camion à profil en C / RT102

- 3 Desserrez le boulon à œil jusqu'à mi-course afin de permettre à la plaque de glisser sur le rail à profil en C.
- 4 Déterminez la meilleure position d'installation des fixations et des plaques sur le rail à profil en C afin qu'elles ne bloquent pas le chargement des éléments dans la camionnette ou le hayon. Si la plaque carrée ne glisse pas à cause du montage interne du boulon à l'intérieur du profil en C, vous devez la retirer du boulon à œil.

⚠ MISE EN GARDE

Installez les barres transversales avant et arrière avec en les séparant d'au moins 27,50 pouces (70 cm).

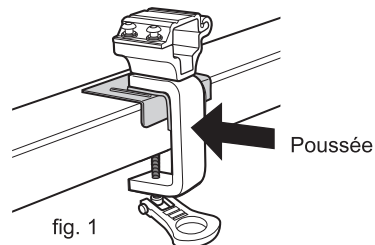
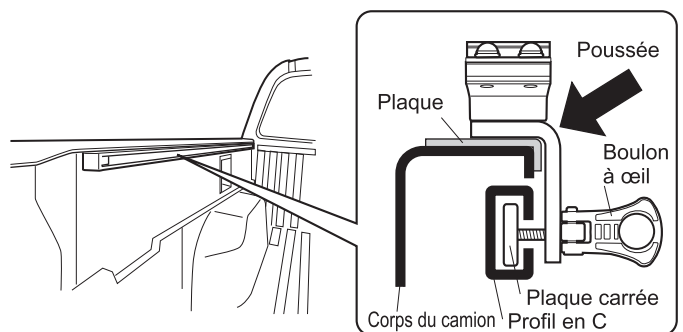

fig. 1

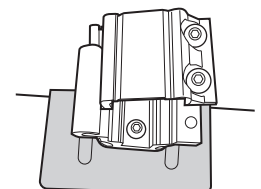

fig. 2

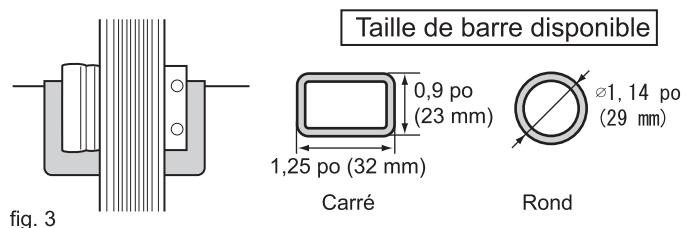

fig. 3

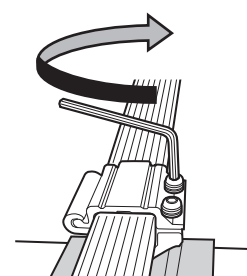

fig. 4

Procédure d'installation

- 9** Lors de l'installation, commencez à 2 pouces (50 mm) de l'étau et non à partir du centre de la barre transversale afin d'éviter toute déformation (fig. 5)

Taille de barre minimale requise

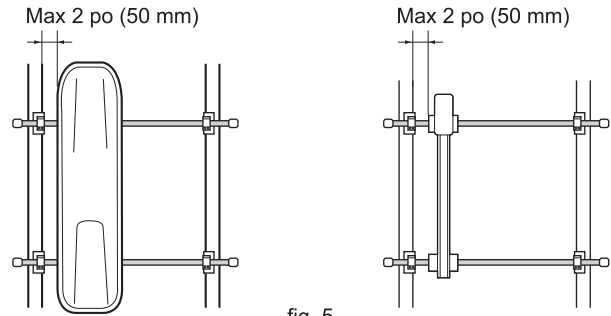
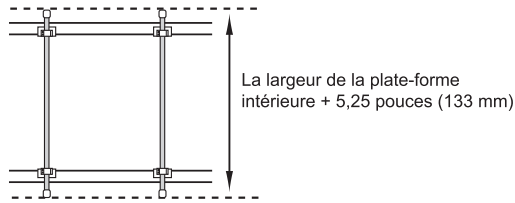

fig. 5

⚠ MISE EN GARDE

Les barres transversales avant et arrière doivent être espacées d'au moins 27,50 pouces (70 cm). Assurez-vous de suivre les instructions pour installer correctement la fixation.

- Chargez de manière uniforme.
- N'utilisez pas de barres transversales ni de bagages qui excèdent la largeur du véhicule.
- Nécessite un adaptateur de barre circulaire pour des fixations INNO lors d'une utilisation sur des barres transversales circulaires.

🗨 Remarque

Les 8 rainures situées sur la barre transversale doivent être tournées vers le haut.

Procédure de dépose

- 1** Retirez l'embout.
- 2** Retirez la barre transversale de la fixation.
- 3** Desserrez les boulons à œil et retirez les fixations du rail du camion.

Vérifications avant la conduite

⚠ Warning

Avant de conduire, vérifiez que les étais avant, arrière, de gauche et de droite sont bien serrés, ainsi que les boulons à œil (4 emplacements), et resserrez-les s'ils sont lâches.

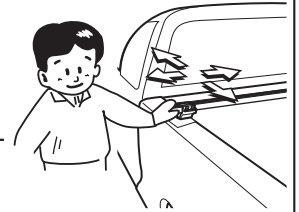

Maintenance quotidienne

- Nettoyez la saleté et la boue à l'eau.
- Essuyez la saleté à l'aide d'un chiffon humide.
- Laissez sécher à l'ombre.

⚠ MISE EN GARDE

- N'utilisez pas de solvants tel qu'un diluant, etc.
- Ne lubrifiez pas les vis ou les boulons.



Vérifications avant la conduite

● Inspection des pièces

Nettoyez le produit et vérifiez qu'aucune des pièces ne comporte de défaut.

Si vous trouvez des pièces déformées ou endommagées, arrêtez immédiatement d'utiliser le dispositif et remplacez les pièces.

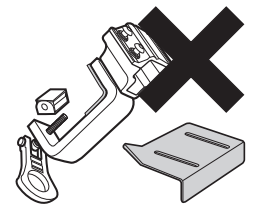

● Rangement

Rangez-le dans un endroit sec en intérieur, à l'écart de la lumière solaire directe.

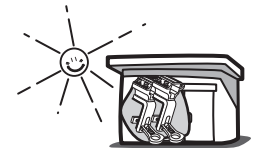

Coordonnées

Si vous avez une réclamation, une demande ou un commentaire à faire, veuillez contacter le centre de service répertorié ci-dessous. Car Mate USA ne sera pas tenu pour responsable d'accidents ou de pertes accidentelles découlant d'une mauvaise installation ou utilisation, ni d'une installation ou utilisation suite à des modifications apportées par le client sur la configuration ou les spécifications d'origine du système.

Muchas gracias por haber adquirido este producto INNO.

- Por favor lea ese manual cuidadosamente antes de usar el producto, y asegúrese de seguir todas las instrucciones con atención.
- Tras leer este manual de instrucciones, guárdelo en un lugar seguro para su futura referencia.
- Si tiene alguna pregunta sobre este producto, por favor póngase en contacto con el centro de servicio que se indica al final.

⚠ Advertiendo

Las piezas o artículos colocados que se salgan del bastidor pueden causar serios accidentes que involucren a peatones o vehículos alrededor, lo cual puede resultar en graves lesiones o la muerte.

- Antes de usar este producto, verifique la tabla de compatibilidad de vehículos para cerciorarse que sea compatible con su vehículo.
- Antes de usar este producto, revise el tipo de objetos que pueden colocarse y la máxima capacidad de peso de acuerdo al tipo de vehículo.
- Antes de conducir, asegúrese de que los pernos no estén sueltos.
- No intente modificar el sistema de portacargas.
- No use barras transversales ni elementos de carga que sobrepasen el ancho del vehículo.
- Este producto no está diseñado para uso en todoterreno.

⚠ PRECAUCIÓN

Existe riesgo de lesión, o daño al bastidor, al vehículo o a la carga.

- Instale las barras transversales delanteras y traseras con una distancia entre ellas superior a 27,50 pulgadas (70 cm).
- Conduzca siempre con cuidado.
- Evite el uso de servicios automáticos de lavado de automóviles.
- Distribuya la carga en forma pareja.
- Utilice un adaptador de barra redonda cuando use aditamentos INNO en barras transversales redondas.
- Retire el protector de la caja de carga cuando obstaculice la instalación del portacargas.
- La carga máxima de este portacargas es de 110 libras (50 kg) o 2 bicicletas.

Contenido del producto

① Unidad principal : 4

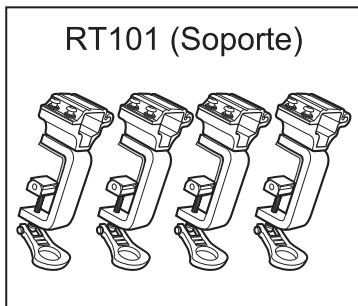

RT101 (Soporte)

Para estándar

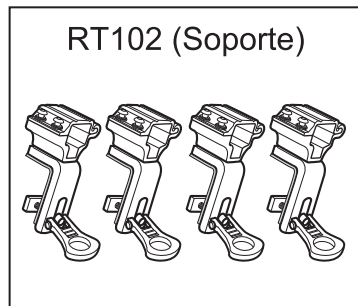

RT102 (Soporte)

Para canal C

② Placa : 4

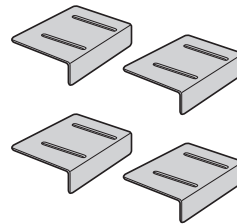

③ Llave hexagonal: 1



④ Manual de instrucciones (este manual) : 1



Procedimiento de instalación

1 Limpie los rieles laterales de la caja de la camioneta donde se va a instalar el producto.

2 Coloque la placa en la posición de montaje.

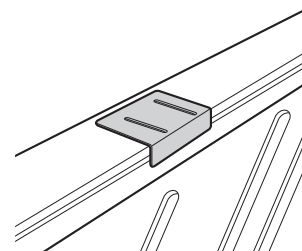

Para camioneta estándar / RT101

- Afloje el perno con ojo media vuelta para que la abrazadera se deslice sobre el riel de la caja de la camioneta.
- Determine la mejor posición para instalar la abrazadera a lo largo del riel de la caja de la camioneta y coloque las placas para no obstaculizar la carga de elementos en la cabina y por la compuerta.

⚠ PRECAUCIÓN

Instale las barras delanteras y traseras con una distancia entre ellas de 27,50 pulgadas (70 cm).

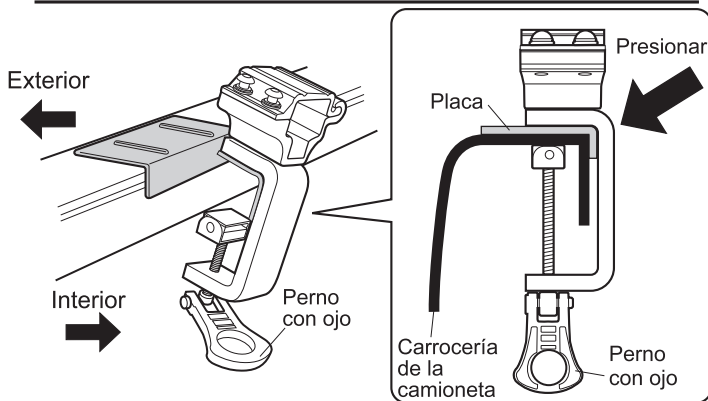

- Después de colocar las abrazaderas sobre el riel de la caja de la camioneta y sobre la placa, apriete el perno con ojo y presione la abrazadera contra la pared lateral de la caja de la camioneta, asegurándose de que los pernos estén firmemente apretados. (fig.1)

- Afloje los pernos hexagonales de la tapa. (fig.2)

- Abra la tapa y coloque las barras transversales en la parte superior de la abrazadera en forma uniforme. Asegúrese de que los soportes queden paralelos entre sí. (fig.3)

Nota

Las 8 ranuras de la barra transversal quedan hacia arriba.

- Cierre la tapa, apriete los pernos hexagonales hasta que la arandela de resorte quede plana y luego gire el perno hexagonal media vuelta más con la llave incluida. Coloque la tapa del extremo que se incluye con la barra transversal. (fig.4)

Para camioneta de canal C / RT102

- Afloje el perno con ojo media vuelta para permitir que la placa cuadrada se deslice por el riel del canal C.
- Determine la mejor posición para instalar las abrazaderas y placas junto con el riel de canal C a fin de no obstaculizar la carga de artículos en cabina y por la compuerta. Cuando la placa cuadrada no se desliza debido al perno de montaje interior que se encuentra en el canal C, ésta debe retirarse del perno con ojo.

⚠ PRECAUCIÓN

Instale las barras delanteras y traseras con una distancia entre ellas de 27,50 pulgadas (70 cm).

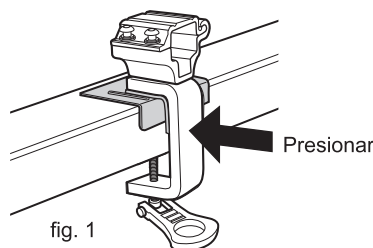
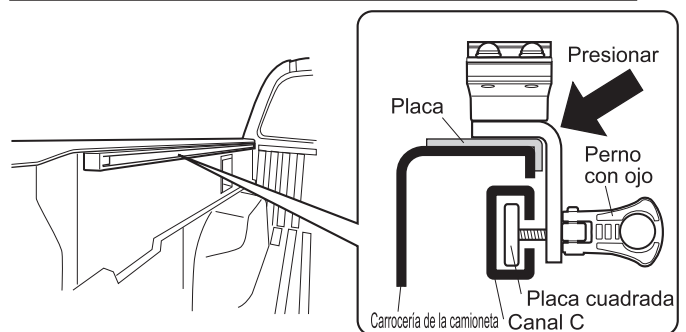

fig. 1

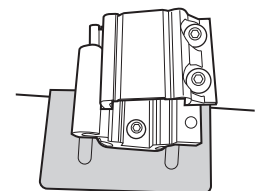

fig. 2

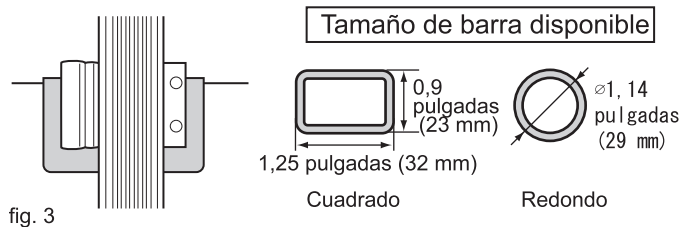

fig. 3

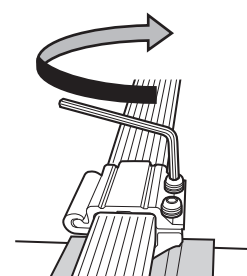
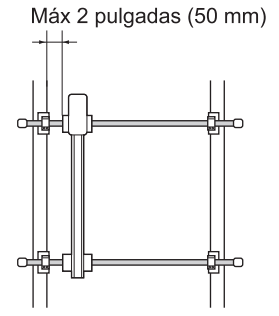
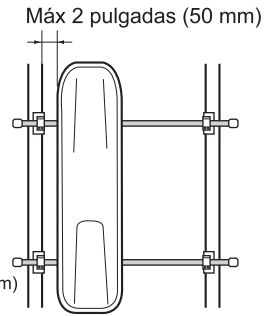
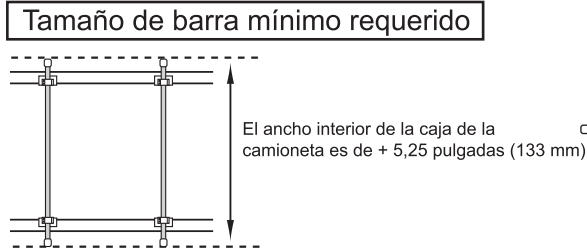

fig. 4

Procedimiento de instalación

- 9** Cuando instale los aditamentos comience a trabajar a 2 pulgadas (50 mm) del soporte y no desde el centro de la barra transversal para evitar que se curve (fig. 5)



⚠ PRECAUCIÓN

El espacio entre las barras transversales trasera y delantera debe ser mayor que 27,50 pulgadas (70cm). Asegúrese de seguir las instrucciones para instalar correctamente el aditamento.

- Distribuya la carga en forma pareja.
- No use barras transversales ni elementos de carga que sobrepasen el ancho del vehículo.
- Utilice el adaptador de barra redonda opcional para aditamentos INNO, cuando se usen en barras transversales redondas.

📖 Nota

Las 8 ranuras de la barra transversal quedan hacia arriba.

Procedimiento de desinstalación

- 1** Retire la tapa del extremo.
- 2** Retire la barra transversal de la abrazadera.
- 3** Afloje los pernos con ojo y retire las abrazaderas del riel de la camioneta.

Verificaciones antes de conducir

⚠ Warning

Antes de conducir, revise que los soportes delantero, trasero, izquierdo y derecho, así como también las barras y el perno con ojo en las cuatro posiciones no estén sueltos. Si alguna de las piezas está suelta, vuélvala a apretar.



Mantenimiento diario

- Elimine el polvo y barro (lodo) con agua.
- Limpie con una toalla húmeda.
- Deje secar a la sombra.

⚠ PRECAUCIÓN

- No use disolventes como el diluyente, etc.
- No lubrique los tornillos ni los pernos.



Verificaciones antes de conducir

● Inspección de piezas

Limpie el producto e inspeccione cada una de las partes para ver si hay alguna anomalía. Si descubre alguna deformidad o daño en alguna de las piezas, interrumpa su uso de inmediato y reemplace la pieza afectada.

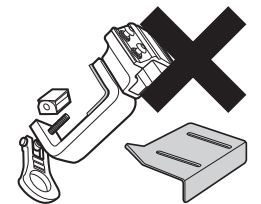

● Almacenamiento

Almacene en un lugar cerrado y seco, fuera de la luz directa del sol.

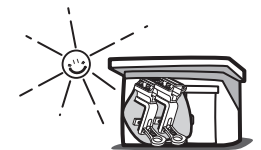

Información de contacto

Si tiene alguna queja, solicitud o comentarios, contáctese con nosotros a través del centro de servicio que se indica más abajo. Car Mate USA no se responsabilizará por ningún accidente o pérdida accidental producto de una instalación o utilización inadecuada, ni por la instalación o utilización producto de alguna modificación a las especificaciones o a la configuración original del sistema que el cliente haya hecho.